

Brukermanual Maxlife MXKW-300 Smartklokke for Barn

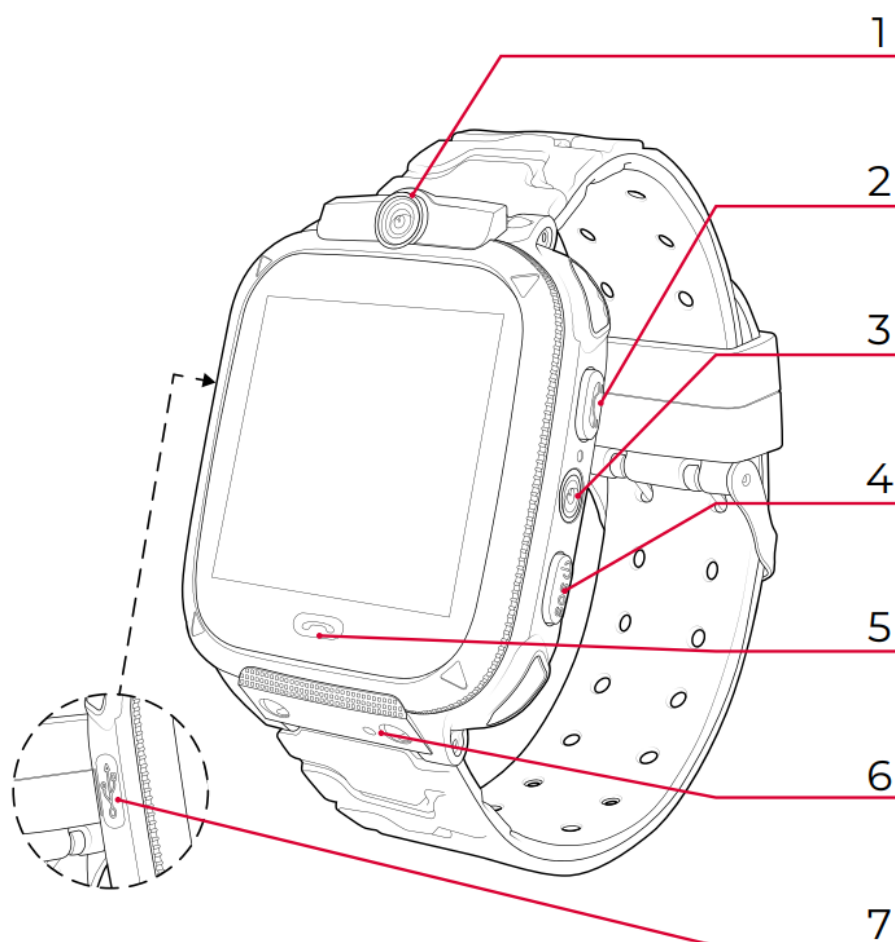

Spesifikasjoner

- Skjerm: 1,44", 128x128 px, berøringsskjerm
- Standbytid: opptil 2-3 dager
- Ladetid: ca. 2 timer
- Lengde på reim: 230 mm
- Batteri: 400mAh (litium-polymer)
- Mikrofon og høyttaler: innebygd
- Sim-kort: mikro-SIM
- Støttet OS: iOS 8.0 og nyere, Android 5.0 og nyere



1. Kamera
2. Svar på en samtale/Slå på lommelykten
3. Lommelykt
4. Slå på/SOS-knapp/Gå tilbake til hovedskjermen
5. Svar på en samtale
6. SIM-kortspor
7. MicroUSB-ladeport

Lading og installasjon av SIM-kortet

Det anbefales å bruke en lader med 5V 1A. Den totale ladetiden for klokken er ca. 2 timer. Åpne pluggen som beskytter microUSB-porten, koble til den medfølgende microUSB-kabelen og koble enheten til en strømkilde.

Sørg alltid for at klokken er slått av før du setter inn eller tar ut SIM-kortet. Åpne bakdekselet på smartklokken ved å lirke den forsiktig på toppen og sidene til låsene er løsnet. Ta ut batteriet, pass på at du ikke skader batterikablene og husk plasseringen. Åpne mikro SIM-kortdekselet ved å skyve det litt til høyre, og sett deretter SIM-kortet inn i sporet på en slik måte at simkortbrikken vender oppover mot klokkeskjermen. Lukk deretter låsen ved å skyve til venstre. Plasser batteriet i klokken i sin opprinnelige posisjon, og lukk deretter bakdekselet ved å trykke på låsene.



1. Startskjermen viser gjeldende dato og klokkeslett samt batterinivå. På denne skjermen ser vi også ikonet for å koble til mobilnettverket.
2. Gjør det mulig å ringe ved å taste inn nummeret manuelt.
3. Telefonboken gir deg tilgang til 10 kontakter definert ved hjelp av applikasjonen.
4. Lar deg ta et bilde som vil bli lagret i albumet.
5. Tilgang til det siste bildet som ble tatt. Du kan forhåndsvisne, sende eller slette det. Hvert påfølgende bilde som tas overskriver det forrige.
6. Et enkelt mattespill med tre nivåer.
7. Den lar deg sende talemeldinger og motta tekst- og talemeldinger.
8. Start lommelykten som er innebygd i klokken.
9. Les registrerings-QR-koden for enheten og applikasjonens QR-kode.

SeTracker-appen

Søk etter «SeTracker»-appen i Google Play eller App Store. Last ned og installer den. I registreringsvinduet skriver du inn e-postadressen din, passordet og bruksområdet for klokken. Deretter skriver du inn eller skanner klokkekoden (REG CODE) som du finner på bunnen av esken og på klokken.

Chat: Send en tekst- eller talemelding til klokken ved å skrive den på tastaturet eller ta den opp med telefonens mikrofon. Du kan også lytte til talemeldingene sendt fra klokken her.

Rute: velg dato og klokkeslett for å vise den reiste ruten.

Kart: Velg kartikonet for å se klokkes plassering.

Sikkerhetssone: angi en sikkerhetssone, når klokken er utenfor den valgte sonen, vil du motta et varsel fra appen.

Belønning: Velg antall belønninger du vil sende til barnet ditt. Etter godkjenning vil informasjonen om tildelingen bli sendt til klokken.

Vekkerklokke: innstillinger for vekkerklokke. Still inn ønsket tid og frekvens for gjentakelse.

Finn klokke: Velg en funksjon for å finne enheten din hvis den er i nærheten av deg. Klokken vil ringe for å informere deg om plasseringen.

Varsler: Det er her du får og forhåndsviser alle varsler og alarmer du mottar fra klokken.

Eksternt kamera: ta et bilde med klokkekameraet og motta det på telefonen. Bildet vises etter en viss ventetid, avhengig av signalstyrken til mobilnettverket.

Min profil:

- Personlige data: Dine kontoinnstillinger
- Enhetsliste: Legg til, rediger eller fjern tilkoblede enheter
- Endre passord: Endre passordet for kontoen din.

SOS-numre: Når brukeren trykker og holder inne SOS-knappen, foretar klokken et automatisk nødanrop til tre kontakter definert på listen.

Stemmeovervåking: Tast inn telefonnummeret som skal ringes fra klokken for å lytte til omgivelsene. Ta telefonen og sjekk hva som skjer i nærheten. Brukeren av klokken har ingen melding om at et slikt anrop er foretatt.

Ikke forstyr: Velg tidspunktet på dagen når brukeren av klokken ikke skal motta telefonsamtaler.

Plasseringsmodus: Velg normal modus – oppdater klokkes plassering én gang hvert tiende minutt, strømsparing – én gang i timen, sporing – én gang hvert minutt.

SMS-varslinger: Skriv inn nummeret du ønsker å motta SMS-varslere til om hendelser som lavt batterinivå, utløsning av SOS-alarmen ved å bruke klokkeknappen.

Telefonbok: Definer opptil ti kontakter som klokkebrukeren skal ha i telefonboken.

Tidssone: Still inn tidssonen din slik at enheten kan vise riktig dato og klokkeslett.

Språk: Velg et språk for enheten.

Innstillingsbryter: Aktiver eller deaktiver klokkefunksjonen.

LBS-plassering: Aktiver eller deaktiver plassering ved hjelp av nettverksoperatørens antenner.

Slå av klokken eksternt: Klokken vil bli slått av.